





CATALOGO CASITAS

Habitação Sustentáveis

- +351 961 585 884
- comercial@casitas.pt
- www.casitas.pt
- Braga- PT

Bem-vindo a um Mundo Casitas

Na Casitas, não apenas construímos casas. Criamos espaços que ganham vida com personalidade, sustentabilidade e design inovador. Nossas casas pré-fabricadas superam as expectativas, combinando a beleza da madeira.

Uma Jornada de Elegância Sustentável

Imagine viver em uma casa onde o design ecoconsciente se funde com a estética deslumbrante da madeira. Nosso compromisso com a habitação sustentável vai além das palavras e é visível em cada detalhe de nossas criações.

Unindo Especialidade e Paixão

A nossa equipe de arquitetos e engenheiros é apaixonada por transformar visões em realidade. A expertise em design de casas passivas e bioclimáticas, aliada a mais de duas décadas de experiência, assegura que cada projeto seja uma obra-prima única.

Habitação Sustentável Design para todos

Compreendemos que investir em uma casa é uma das decisões mais importantes. Por isso, oferecemos uma jornada transparente e responsável em todas as fases.



Financiamento

Soluções personalizadas, taxas competitivas e flexibilidade de pagamento.

Imobiliária

Propriedades sustentáveis, desde elegantes urbanas até retiros serenos.

Arquitetura e Engenharia:

Transformamos sonhos em realidade com design inovador e sustentável.

Grupo de Construção

Compromisso com excelência, do planejamento à execução, independentemente da complexidade.

Equipamentos e Sistemas

Soluções avançadas para otimização e eficiência.

As fases de implantação da sua Habitação

1ª FASE O LOCAL

Escolha um projeto de casa no catálogo que atenda às suas necessidades e preferências. Existem muitos designs diferentes para escolher; selecione um que se ajuste ao seu orçamento e estilo.

Encontre um local adequado para sua casa em madeira. Isso pode incluir um terreno que você possui ou uma propriedade que planeja comprar.

2ª FASE O PROJETO

3ª FASE PERSONALIZAR

Obtenção das autorizações e aprovações necessárias junto às autoridades locais. Isso pode incluir licenças de construção, licenças ambientais e outras permissões exigidas pelo município ou região.

Pode personalizar o projeto de acordo com suas especificações. Isso pode incluir a escolha do tipo de madeira, acabamentos internos e outros recursos.

4ª FASE AUTORIZAÇÕES

5ª FASE PREPARAÇÃO

Entregue os componentes pré-fabricados da casa lock-wood no local. Isso pode incluir painéis de parede, painéis de teto, piso e outros componentes.

Prepare o local para a instalação da casa casitas.pt. Isso pode incluir escavação, nivelamento e instalação de uma fundação, se necessário.

6ª FASE LOGISTICA

7ª FASE MONTAGEM

Prepare o local para a instalação da casa casitas.pt. Isso pode incluir escavação, nivelamento e instalação de uma fundação, se necessário.

SUA CASA PRONTA CHAVE NA MÃO



CHAVE NA MÃO Casitas

Na Casitas, ENTREGAMOS A CHAVE

Na sua mão. O que inclui o valor chave na mão? Nossas casas são de paredes duplas com isolamento de alta qualidade anti fungos e inifuge nossas casas são feitas com madeira de piinho nordico tratado antifogo e antifungos todos nossos modelos primam pela alta perefomance para garantir conforto .



Um sonho Realizado e Sustentável

O Conceito Chave na Mão na Casitas refere-se a um serviço completo que somos responsaveis pela construção consuante o projeto ei sso inclui a fundação instlação, eletrica e sanitaria e tambem a cozinha funcional e wc's sem estar incluido eletrodomesticos

Material Prefabricado de madeira de pinho nordico selecionados e certificados , madeira tratada com os mais altos padroes de qualidade garantindo dutrabilidade e resistencia



Todos nossos modelos premitem uma alta qualidade de isolamento e durabilidade. Garantia de 3 anos e oferecemos primeira manutanção .

Projecto e Orçamento da sua CASITA

Na Casitas elaboramos todo projetos de arquitetura e engenharia com a especialidade e casas em madeira incluindo a opção de casa passiva certificada . A nossa poroposta abrange topografia, todos os certificados para o licenciamento de habitação unifamiliar e projeto de envolvente e projeto de interiores . Este serviço é um processo separado e requer aprovação das autoridades competentes . Fazemos um processo de A a Z e fazemos um orçamento mediante cada casita .



Extras e Acabamentos

Na Casitas executamos todo projeto. Na casitas estamos comprometidos em criar a sua visão, através do projeto podemos alterar os ineriores sem custos adicionais, todos os revestimentos podem ser costuimizados. Nossos modelos contemplam janelas e portas em madeira pinho, temos opção em PVC. Cobertura de standard em telhas asfaltica e todos com subtelha aintiuiv Opção de Revestimento exteriores com viroc, Etic's e fenolico e interior com gesso cartunado pinturas e velaturas,O pavimento com extra deck e solalho flutuante, ceramica ou vinilico, todos extras mediante orçamento especifico para a necessidade dos nosso clientes



Com os nossos Adicionais

Pode tornar a sua casa de madeira em AUTO SUSTENTAVEL



PAINÉIS SOLARES

A casa pode possuir um sistema fotovoltaico com capacidade de 2500 watts. Os painéis solares são instalados no telhado e geram eletricidade a partir da luz solar. Este sistema fornece uma fonte sustentável de energia que reduz a dependência de combustíveis fósseis.

RECUPERAÇÃO DE ÁGUA

A casa pode possuir um sistema de recuperação de água, que recolhe a água da chuva e outras fontes de água e a armazena para uso posterior. Este sistema ajuda a economizar água e reduzir a quantidade de água desperdiçada.



SISTEMA DE AQUECIMENTO DE ÁGUA SOLAR

A casa pode possuir um sistema de painel solar de água, que utiliza energia solar para aquecer água para uso doméstico. Este sistema é eficiente e amigo do ambiente, uma vez que reduz a quantidade de energia necessária para aquecer a água.

SISTEMA DE EÓLICO

A casa pode possuir um sistema eólico, que gera eletricidade a partir da energia eólica. O sistema eólico consiste numa turbina eólica instalada no telhado ou numa estrutura próxima.



SISTEMA DE TRATAMENTO DE ESGOTO BIOLÓGICO

A casa pode possuir um sistema de tratamento de esgoto residencial biológico que utiliza microorganismos naturais para decompor e tratar as águas residuais, purificando-as antes de serem liberadas no meio ambiente.



KIT BIOGÁS

O biodigestor processa vários tipos de resíduos orgânicos, gerados no meio urbano e rural, como sobras e restos de alimentos, dejetos de animais, lamas, efluentes, etc., através da sua decomposição gerando um biogás de alto poder calorífero, que pode ser coletado e utilizado como gás de cozinha ou para aquecimento.

Conheça Nossos MODELOS

Cabanas em Madeira

EMMY	1
EVELIN	2
KATERINE	3
AIDA PLUS	4
BRETA	5
SOPHIA	6
TIP	7
TÔNIA	8
PREMIUM	9
PIA	10
STELA GARAGE	11
MODERN	12
POOL HOUSE	13
STRONGHOL	14
LUNA	15

Casas em Madeira

ANGELA	16
GRETA	17
TESSA	18
EM U	19
UZES	20
HOLLAND	21
HYMER	22
ANNA	23
ANNA MODERN	24
AGNES	25
VERA	26
ZOE	27
AGATA	28
KAYA	29
PORTEFOLIO	30

Casita EMMY



O seu refugio pessoal

A PARTIR DE 8 351,17 €
CHAVE NA MÃO 16 702,34 €
TAMANHOS DISPONÍVEIS:
12 m², 15 m², 20 m² e 25 m².

Já pensou em ter um refúgio pessoal onde pudesse escapar do mundo e desfrutar da tranquilidade do dia? O nosso mais recente modelo de mini casas de madeira, solução para quem não precisa de muito espaço.

Pode transformá-la numa extensão da sua sala de estar, num ginásio caseiro aconchegante ou num espaço de trabalho remoto, esta bela estrutura de madeira irá atender a todas as suas necessidades. EMMY é uma escolha acessível para criar um espaço pessoal único e versátil no seu próprio jardim. Transforme o seu espaço exterior com esta casa de madeira e comece a desfrutar de momentos tranquilos e seja qual for a sua finalidade.

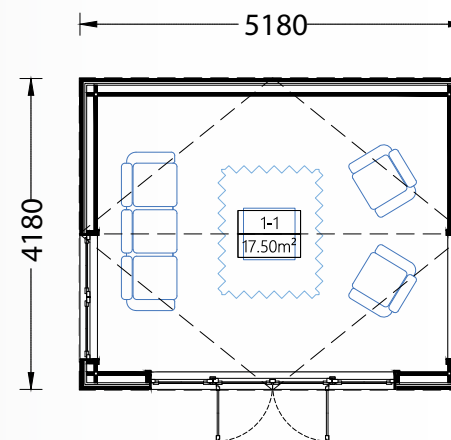

PLANTA BAIXA

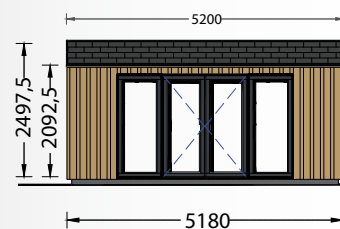

FACHADA NORTE

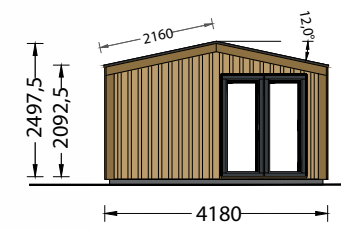

FACHADA LESTE

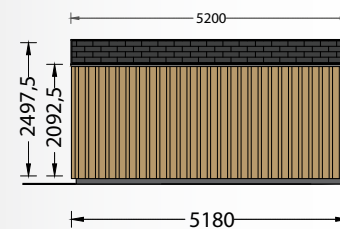

FACHADA SUL

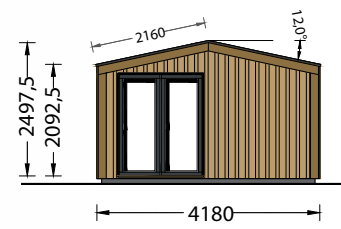

FACHADA OESTE

Casita EVELIN



Um oasis no quintal

A PARTIR DE 9 739,14 €
CHAVE NA MÃO 19 478,28 €
TAMANHOS DISPONÍVEIS:
17 m².

Transforme o seu quintal num oásis de paz e tranquilidade com a nossa casa de madeira EVELIN, uma estrutura elegante que proporciona o espaço necessário para dedicar tempo a si mesmo e a atividades que lhe dão prazer. Seja para trabalhar remotamente, exercitar-se ou simplesmente desfrutar de um momento de relaxamento. EVELIN oferece uma opção acessível para criar um espaço versátil e acolhedor no seu quintal. Além disso, para garantir conforto térmico durante todo o ano, também disponibilizamos uma versão isolada deste modelo com placas de isolamento de 50 mm de espessura no teto, piso e paredes duplas. Transforme o seu quintal num local de conforto e tranquilidade com a EVELIN.

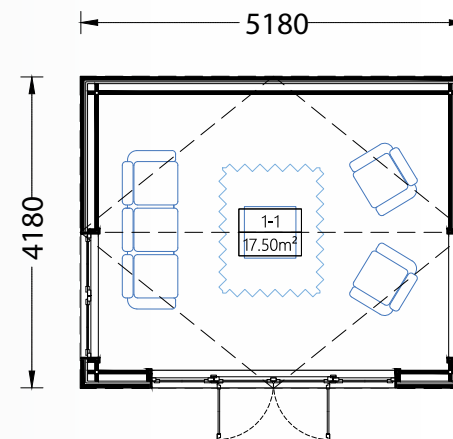

PLANTA BAIXA

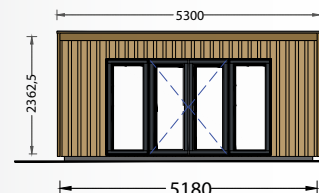

FACHADA NORTE

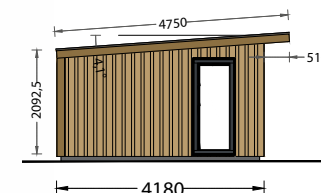

FACHADA LESTE

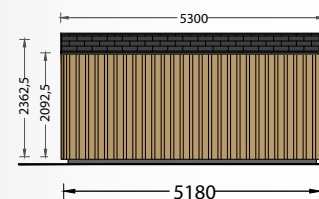

FACHADA SUL

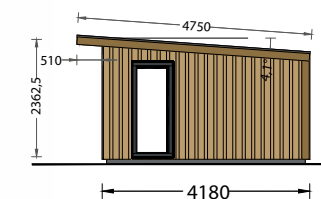

FACHADA OESTE

Casita KATERINE



Encanto No jardim

A PARTIR DE 2 739,14 €
 CHAVE NA MÃO 5 478,28 €
 TAMANHOS DISPONÍVEIS:
 12m².

O modelo de casa KATERINA é uma casa de jardim com simplesmente 5,5 metros quadrados de espaço interior e uma varanda coberta e protegida medindo 7,15 metros quadrados. Este espaço versátil pode ser utilizado como arrecadação de jardim, escritório ou até mesmo como um refúgio à beira da piscina. Seu design elegante e layout cuidadoso tornam-no uma adição versátil ao seu espaço externo. Explore as possibilidades e faça do modelo de casa KATERINA o seu refúgio pessoal, seja para trabalho, relaxamento ou simplesmente para desfrutar do ambiente ao redor.

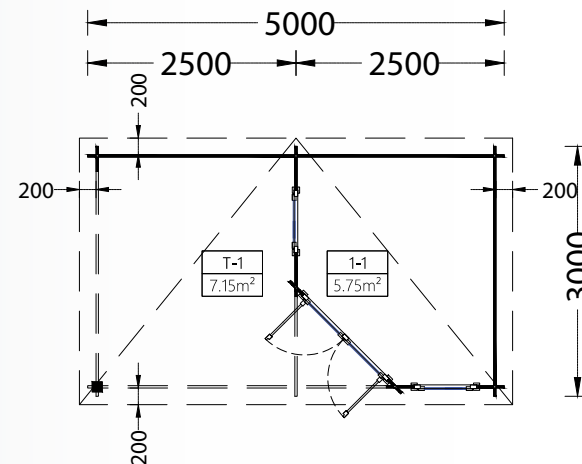

PLANTA BAIXA

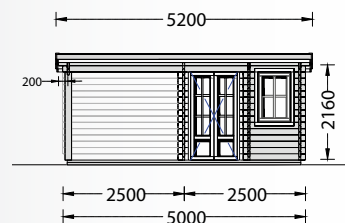

FACHADA NORTE

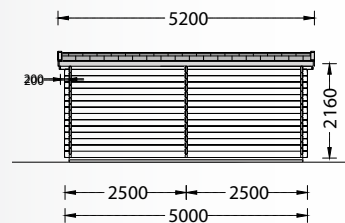

FACHADA SUL

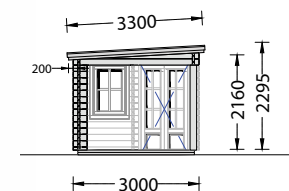

FACHADA LESTE

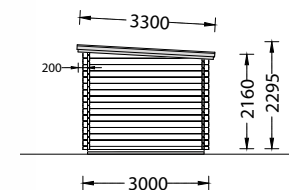

FACHADA OESTE

Casita AIDA PLUS



Elegância e Versatilidade

A PARTIR DE 2 939,14 €
CHAVE NA MÃO 5 778,28 €
TAMANHOS DISPONÍVEIS:
15m².

A nossa casa de madeira Aida plus é uma proposta elegante para qualquer jardim. Um design exclusivo de telhado e janelas francesas, ela adapta-se facilmente a qualquer estilo de paisagem. Além de servir como um espaço de armazenamento, pode ser usada como uma cabana ao lado da sua piscina ou até mesmo como uma sala de jogos para as crianças. As possibilidades são infinitas com esta estrutura de qualidade. Deixe a sua imaginação voar!

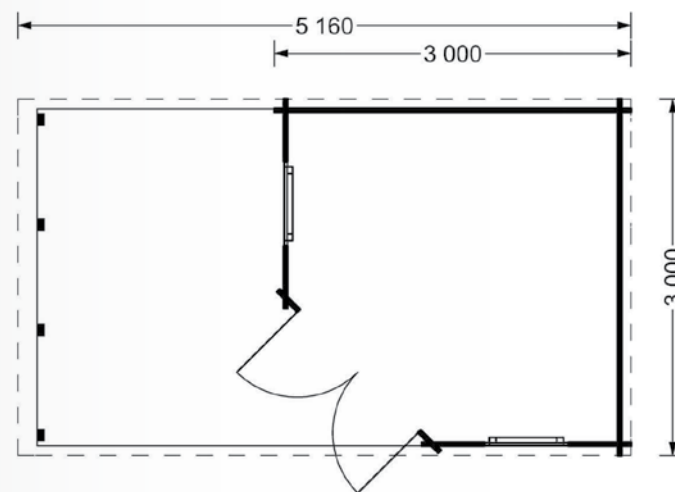

PLANTA BAIXA

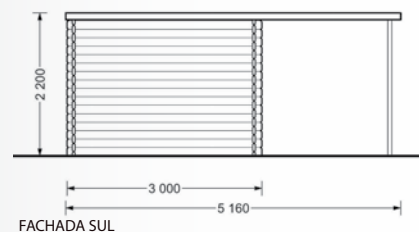
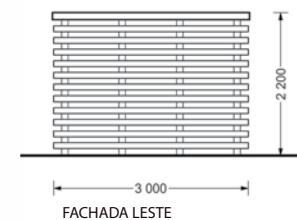
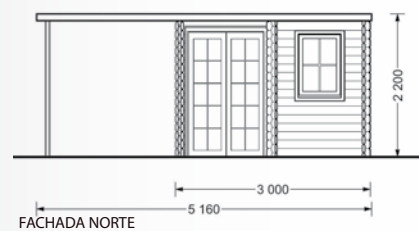

Casita BRETA



Aventura ao seu alcance

A PARTIR DE 5 442,75 €
CHAVE NA MÃO 10 885,5 €
TAMANHOS DISPONÍVEIS:
9 m², 15 m² e 18 m².

Se procura uma maneira única e acessível de adicionar um toque de aventura à sua vida, a nossa cabana de jardim BRETA é a escolha perfeita. Com um design estético e original, esta cabana permite-lhe criar uma experiência de acampamento confortável mesmo no seu próprio quintal! Com a capacidade de transformar o interior num quarto de hóspedes acolhedor, numa solução de campismo ou até mesmo no local perfeito para o "glamping," esta cabana funcional e económica é uma opção versátil e multifuncional. Além disso, a BRETA também pode ser a base perfeita para o seu próprio negócio de campismo. A escolha é sua! dades e ao espaço disponível no seu jardim.

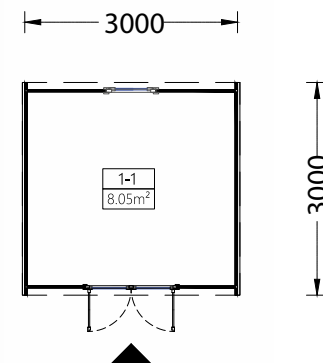
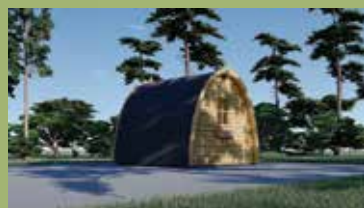

PLANTA BAIXA

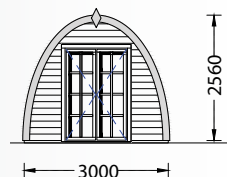

FACHADA NORTE

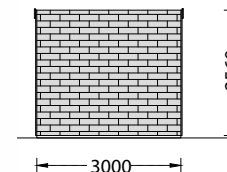

FACHADA LESTE

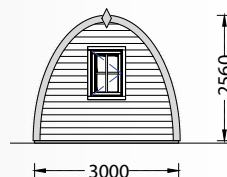

FACHADA SUL

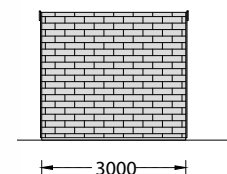

FACHADA OESTE

Casita SOPHIA



Estilo Contemporâneo

A PARTIR DE 15 865,77 €
 CHAVE NA MÃO 31 731,54 €
 TAMANHOS DISPONÍVEIS:
 15 m² + loft 15 m².

A Casa Isolada Sophia é compacta e moderna, perfeita para quem aprecia o estilo contemporâneo. Com um espaçoso loft para dormir, uma casa de banho e um grande terraço (um elemento extra e não incluído no preço), este modelo é ideal para quem procura um espaço funcional e ecológico para visitas temporárias ou estadias de fim-de-semana. Para garantir ainda mais conforto, também disponibilizamos uma versão isolada deste modelo. Desfrute de uma estadia ecológica e contemporânea com a Casa Isolada Sophia.

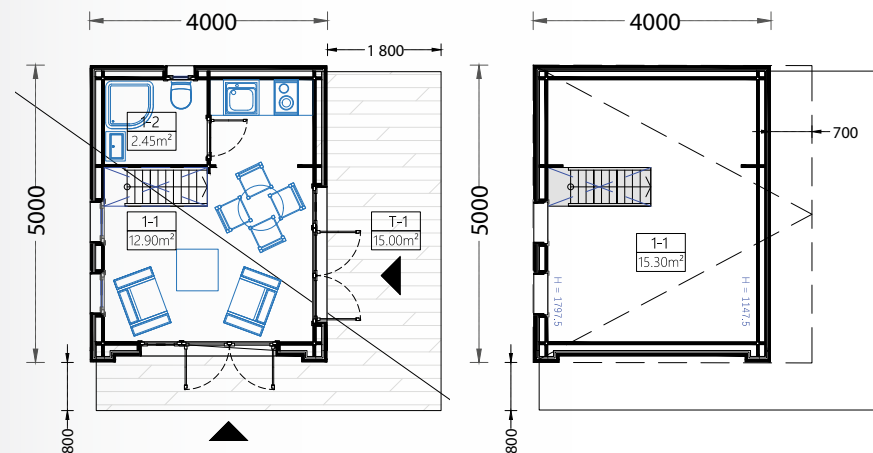

PLANTA BAIXA

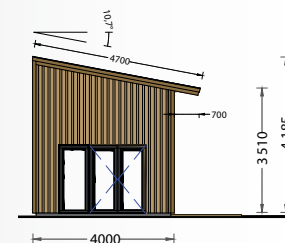

FACHADA NORTE

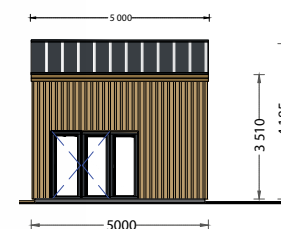

FACHADA LESTE

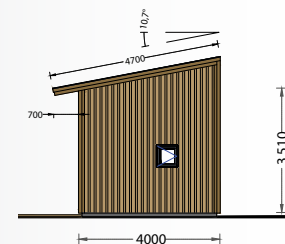

FACHADA SUL

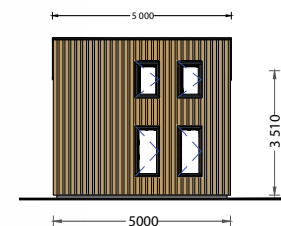

FACHADA OESTE

Casita TIPI



Simplicidade Aconchegante

A PARTIR DE 16 687,81 €
 CHAVE NA MÃO 33 375,62 €
 TAMANHOS DISPONÍVEIS:
 23.3 m² + loft 8.05 m².

A Casa em Madeira TIPI é uma pequena cabana em estilo A-frame, com uma área de 23 metros quadrados no rés-do-chão e um mezanino de 8 metros quadrados. Com um design singular, esta cabana oferece uma atmosfera aconchegante e acolhedora. O seu estilo em forma de A adiciona um toque rústico e charmoso, enquanto os 23 metros quadrados do rés-do-chão proporcionam um espaço versátil para a sua utilização. O mezanino de 8 metros quadrados acrescenta uma dimensão extra à cabana, ideal para criar um espaço adicional para dormir, relaxar ou trabalhar.

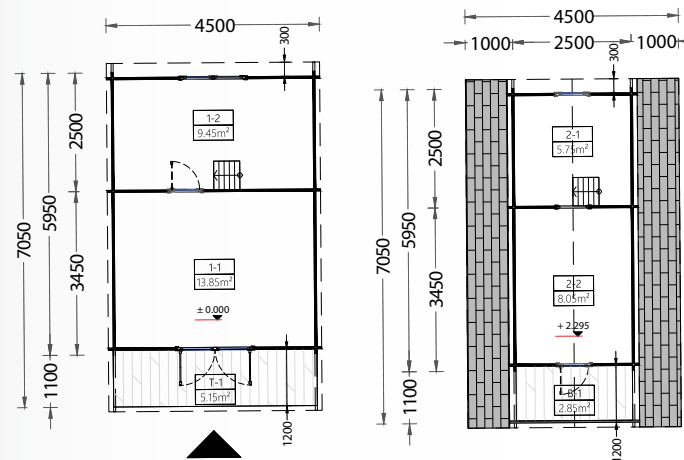

PLANTA BAIXA

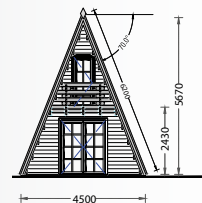

FACHADA NORTE

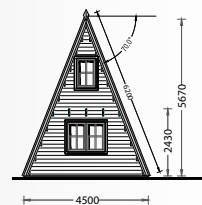

FACHADA SUL

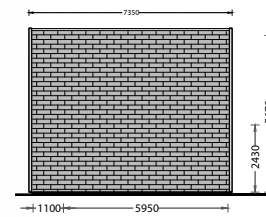

FACHADA LESTE

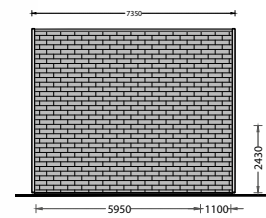

FACHADA OESTE

Casita TÔNIA



Estúdio Moderno

CHAVE NA MÃO 10 000
AUTÓ SUSTENTAVEL 13 000 €
TAMANHOS DISPONIVEIS:
10 m².

A casa de madeira TONIA é um estúdio, com um toque contemporâneo. Com grandes portas, abrangendo 10 metros quadrados espaçosos, a TONIA é versátil o suficiente para ser usada como escritório, sala ou estúdio. Sua estética moderna combina perfeitamente com qualquer ambiente. Deixe sua imaginação voar e explore as infinitas possibilidades dentro desta estrutura de qualidade.

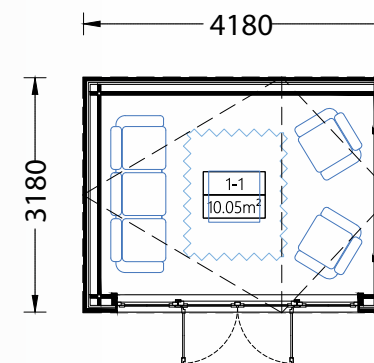

PLANTA BAIXA

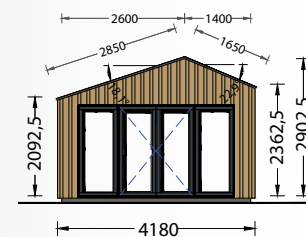

FACHADA NORTE

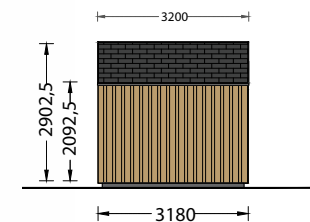

FACHADA LESTE

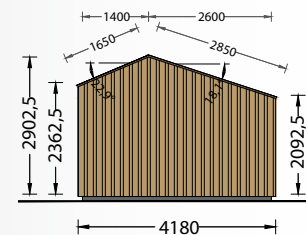

FACHADA SUL

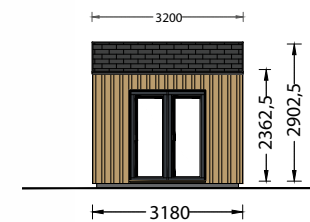

FACHADA OESTE

Casita PREMIUM



Vesatilidade Em madeira

A PARTIR DE 15 566,23 €
CHAVE NA MÃO 31 132,46 €
TAMANHOS DISPONÍVEIS:
12.9 m² + 8 m² de terraço descoberto.

A Cabana Premium está disponível em diversos tamanhos e apresenta uma grande abertura frontal e outra lateral. Esta casa em madeira oferece uma gama de possibilidades, podendo ser usada como escritório, ateliê ou até mesmo como uma loja. Com um design versátil e funcional, a Cabana Premium adapta-se facilmente às suas necessidades e cria um espaço acolhedor e inspirador para realizar as suas atividades. Seja qual for o seu propósito, esta cabana proporciona um ambiente acolhedor e convidativo, onde a criatividade pode florescer.

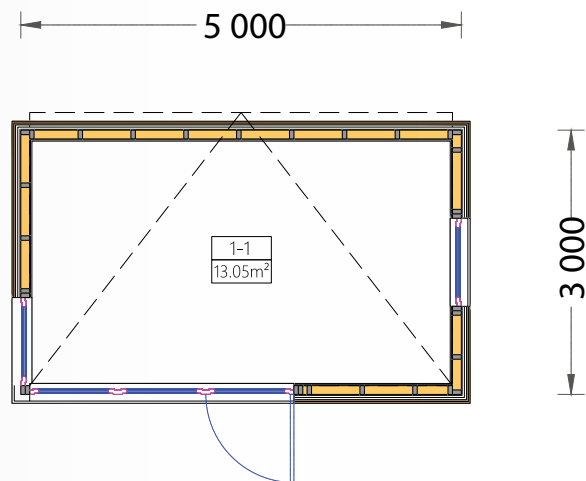

PLANTA BAIXA



FACHADA NORTE

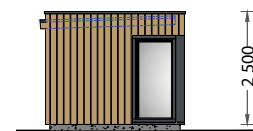

FACHADA LESTE

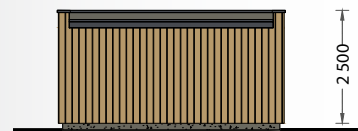

FACHADA SUL

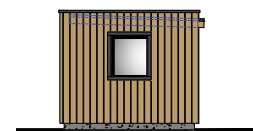

FACHADA OESTE

Casita PIA



Elegância No jardim

A PARTIR DE 9 231,15 €
 CHAVE NA MÃO 22 462,30 €
 TAMANHOS DISPONÍVEIS:
 22,4 m² + 7 m² de terraço (3 m² cobertos).

A casa de jardim PIA é uma escolha contemporânea e sofisticada para o seu espaço exterior. Com um design elegante, acolhedor e bem iluminado, esta casa pode ser transformada num charmoso estúdio de jardim ou num espaço de escritório. Independentemente da sua opção, a PIA oferece a solução perfeita para o seu ambiente externo. Com medidas a partir dos 10,2 metros quadrados e uma varanda coberta de 2,6 metros quadrados, a PIA é a fusão ideal entre funcionalidade e estilo, proporcionando um local convidativo para diversas atividades.

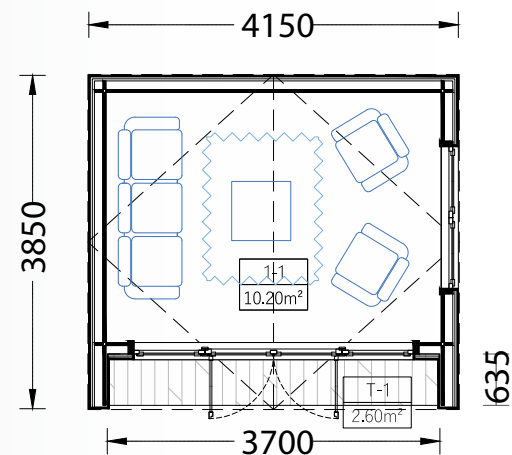

PLANTA BAIXA

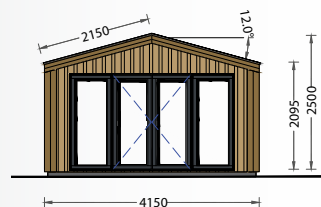

FACHADA NORTE

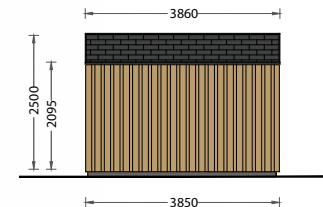

FACHADA LESTE

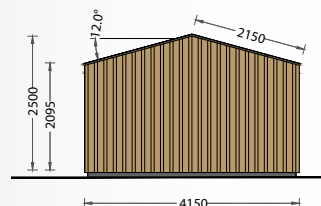

FACHADA SUL

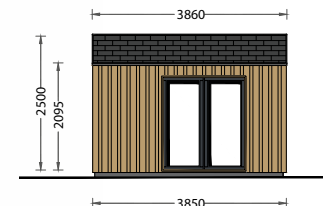

FACHADA OESTE

Garagem Stela



Versatilidade Em Madeira

A PARTIR DE 15 324,23 €

CHAVE NA MÃO 19 648,46 €

TAMANHOS DISPONÍVEIS:

24 m² (1 automóvel) e 36 m² (2 automóveis).

A TF Garage Stela é uma garagem em madeira com 22 metros quadrados, equipada com um portão basculante de fácil montagem. Ideal para estacionamento, também pode ser utilizada como espaço de armazenamento ou até mesmo como ateliê ou oficina. Esta estrutura versátil oferece praticidade e funcionalidade. Seja para proteger o seu veículo, armazenar pertences ou explorar atividades criativas, a TF Garage Stela é uma solução adaptável que combina eficiência com o charme da madeira.

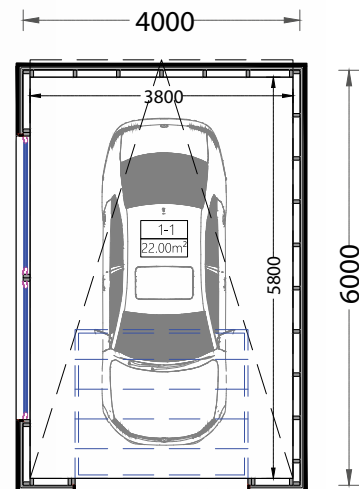

PLANTA BAIXA

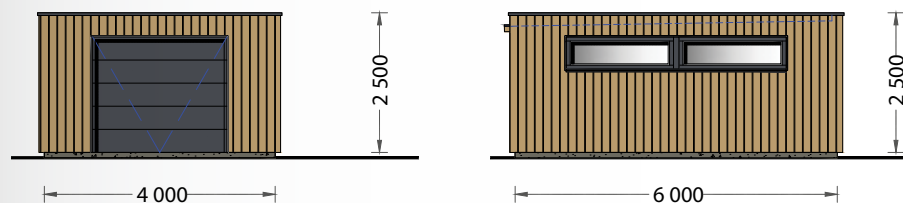

FACHADA NORTE

FACHADA LESTE

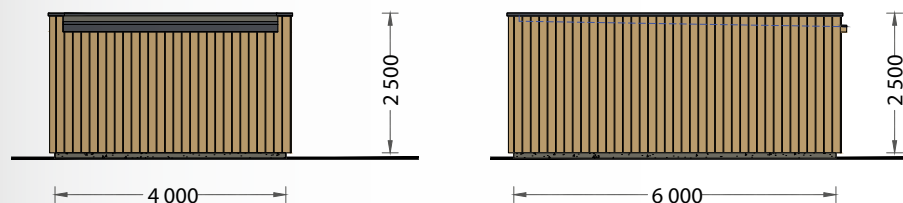

FACHADA SUL

FACHADA OESTE

Casita MODERN



Versatilidade no seu quintal

A PARTIR DE 1 977,84 €
CHAVE NA MÃO 3 955,68 €
TAMANHOS DISPONÍVEIS:
6 m².

A nossa casa de madeira MODERN é um abrigo elegante para qualquer jardim. Com um design exclusivo de telhado e janelas francesas, ela adapta-se facilmente a qualquer estilo de paisagem. Além de servir como um espaço de armazenamento, pode ser usada como uma cabana ao lado da sua piscina ou até mesmo como uma sala de jogos para as crianças. As possibilidades são infinitas com esta estrutura de qualidade. Deixe a sua imaginação voar. MODERN oferece uma solução versátil e acessível para melhorar o seu espaço exterior. Transforme o seu jardim num local de elegância e criatividade com a MODERN.

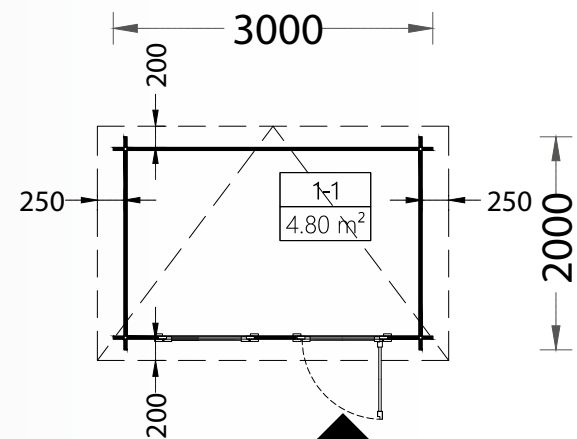

PLANTA BAIXA

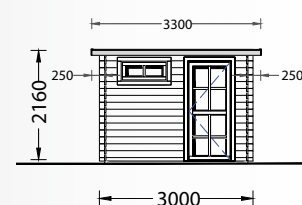

FACHADA NORTE

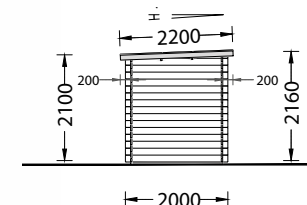

FACHADA LESTE

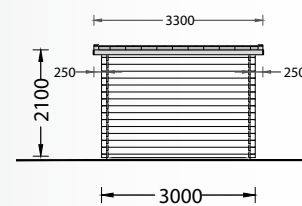

FACHADA SUL

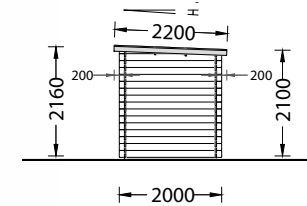

FACHADA OESTE

Casita POOL HOUSE



Refugio a beira da piscina

A PARTIR DE 4 098,36 €
CHAVE NA MÃO 8 196,72 €
TAMANHOS DISPONÍVEIS:
12 m².

A casa de madeira POOLHOUSE foi projetada para se tornar imediatamente o refúgio perfeito no seu jardim. A sua estrutura compacta e acolhedora oferece um nível surpreendente de espaço, graças às suas janelas e portas que se estendem quase até o teto, cobrindo toda a fachada da casa. Basta entrar, deixar a porta aberta e aproveitar a brisa fresca – o seu oásis de jardim está pronto e esperando por você. POOLHOUSE é uma adição elegante e funcional ao seu espaço exterior, que lhe proporcionará muitos momentos de tranquilidade e relaxamento. Transforme o seu jardim num local de paz e serenidade com a POOLHOUSE.

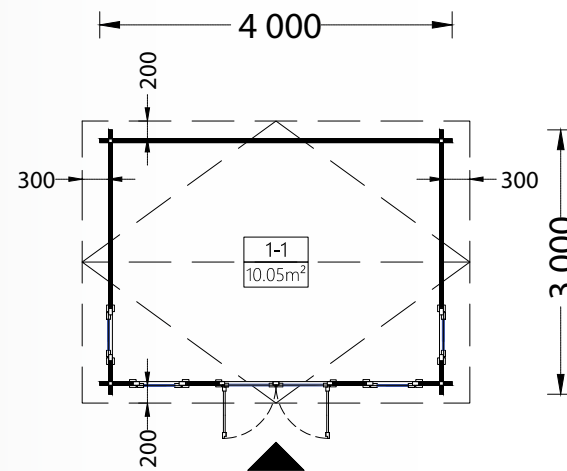

PLANTA BAIXA



FACHADA NORTE

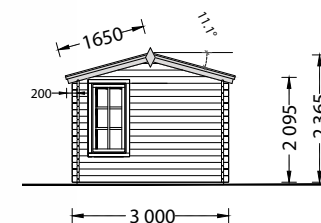

FACHADA LESTE

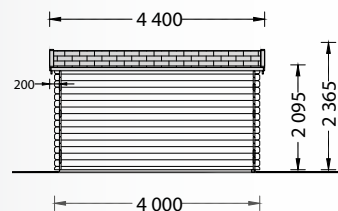

FACHADA SUL

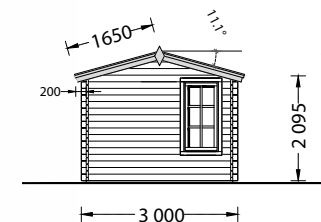

FACHADA OESTE

Casita STRONGHOL



Conforto e Espaço

A PARTIR DE 5 932,29 €
CHAVE NA MÃO 9 846 €
TAMANHOS DISPONÍVEIS:
17,8 m².

Se procura uma opção prática para o seu jardim, a nossa casa STRONGHOLD de estilo tradicional pode ser uma escolha ideal para ter um espaço de descanso ou armazenamento extra. Esta casa encantadora é perfeita para quem tem um terreno estreito e precisa de um lugar tranquilo para realizar os seus hobbies ou atividades preferidas. Para sua conveniência, também temos disponível uma versão isolada deste modelo. Não hesite em considerar a nossa casa de jardim STRONGHOLD para aproveitar ao máximo o seu espaço exterior.

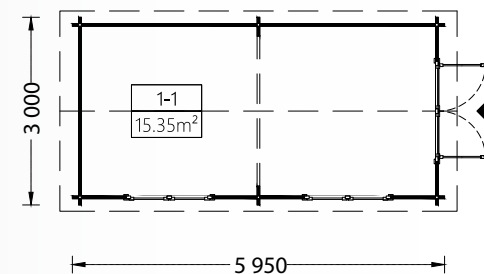

PLANTA BAIXA

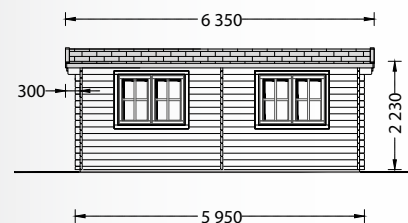

FACHADA NORTE

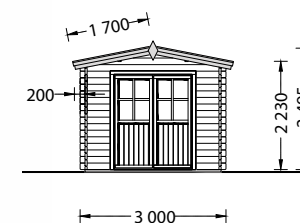

FACHADA LESTE

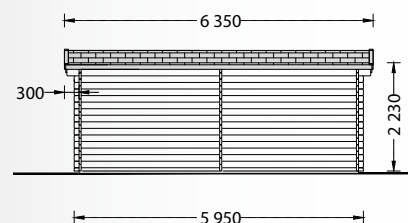

FACHADA SUL

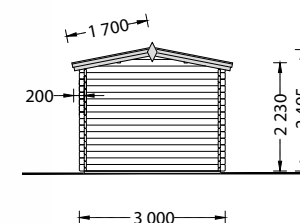

FACHADA OESTE

Garagem LUNA



Conforto e Espaço

A PARTIR DE 5 349,27 €
 CHAVE NA MÃO 8 698,54 €
 TAMANHOS DISPONÍVEIS:
 32.00 m².

Apresentamos o nosso mais recente modelo de garagem de madeira dupla, a LUNA. Com um design moderno e elegante, combinado com um telhado tradicional, esta garagem de madeira é uma adição valiosa ao seu jardim. A LUNA oferece uma funcionalidade requintada e uma estética contemporânea, podendo ser personalizada para se adequar às suas necessidades, escolhendo o número de painéis laterais que melhor se adequa à sua configuração. Com esta garagem, terá um espaço seguro e protegido para o seu carro, além de um toque sofisticado para o seu espaço exterior.

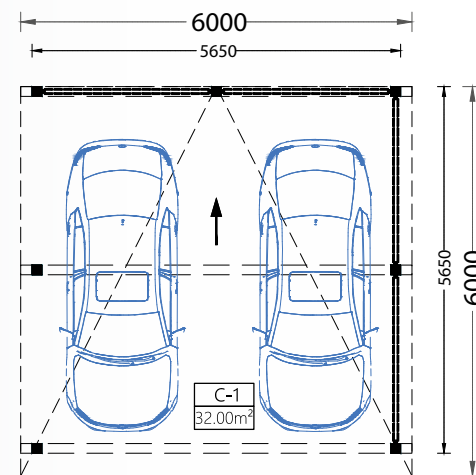

PLANTA BAIXA

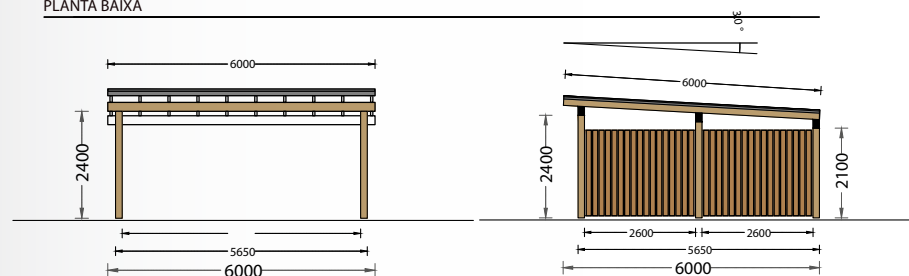

FACHADA NORTE

FACHADA LESTE

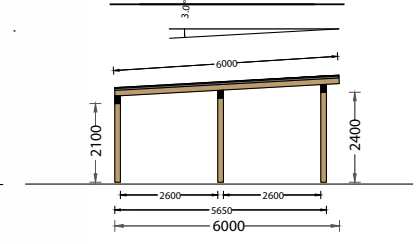
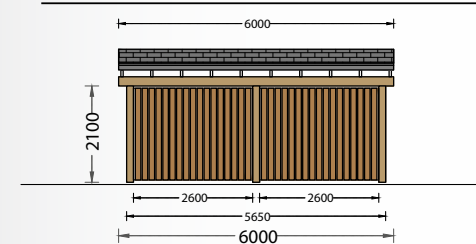

FACHADA SUL

FACHADA OESTE

Casita ANGELA



Conforto e Versatilidade

CHAVE NA MÃO 41 184,00€
AUTO SUSTENTAVEL 52 368,00 €
TAMANHOS DISPONIVEIS:
50,4 m² + 20m² de terraço descoberto.

A casita modelo ANGELA é uma das nossas mais encantadoras casas de madeira.

Com 1 quarto, proporcionando todo o espaço que você precisa para viver confortavelmente. Seja para morar sozinho ou com entes queridos próximos, esta casa é perfeita para diversos propósitos e utilizações. Além disso, disponibilizamos uma versão isolada deste modelo para maior privacidade e tranquilidade. Com a ANGELA, você terá um lar aconchegante e prático, projetado para atender às suas necessidades e estilo de vida.

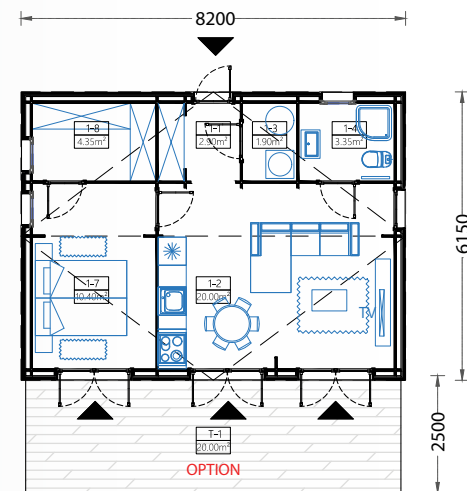

PLANTA BAIXA

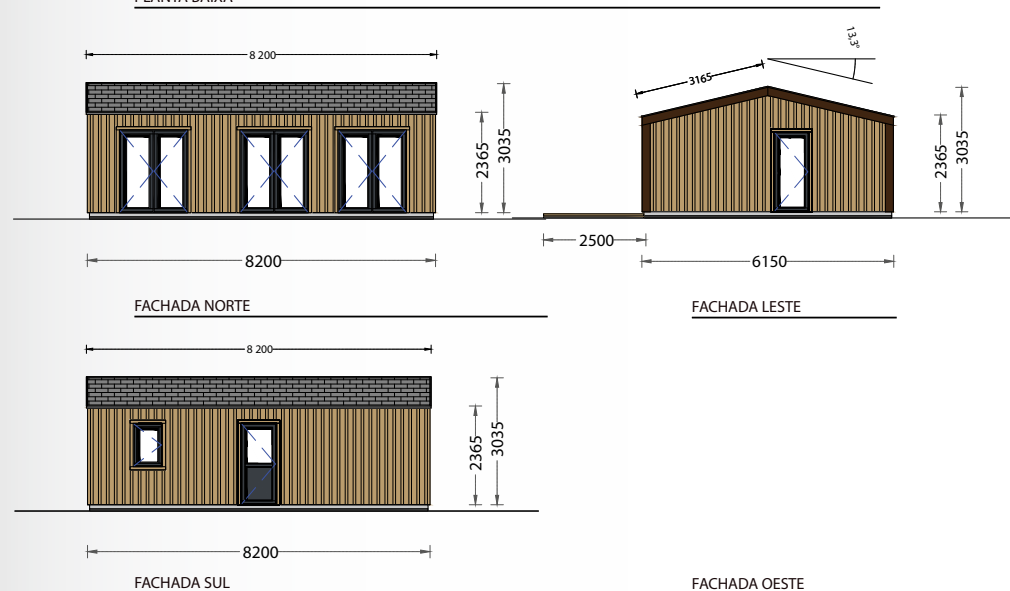

Casita GRETA



Conforto e possibilidades

CHAVE NA MÃO 41 495,00€
 AUTÓ SUSTENTAVEL 52 990,00 €
 TAMANHOS DISPONIVEIS:
 52.5 m².

A económica casita de madeira GRETA é uma verdadeira joia de estilo clássico que oferece comodidade, conforto e infinitas possibilidades de uso multifuncional. GRETA é uma escolha acessível para quem deseja um espaço encantador e versátil. Com um telhado pontiagudo tradicional, grandes janelas laterais que quase vão do chão ao teto e portas que dão acesso direto ao terraço exterior, a GRETA é um verdadeiro sonho para aqueles que buscam uma fuga encantadora para um estilo de vida mais natural.

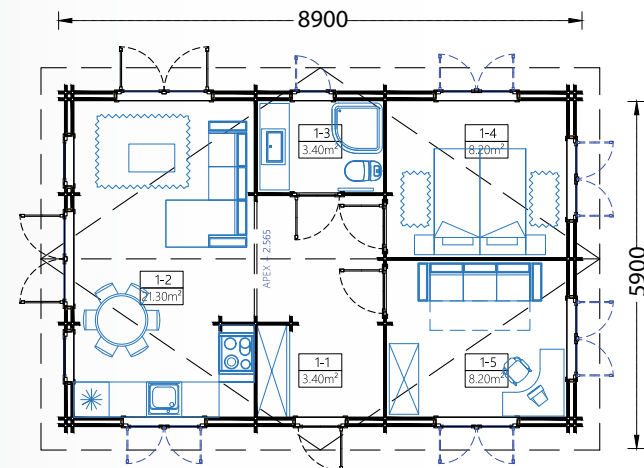

PLANTA BAIXA

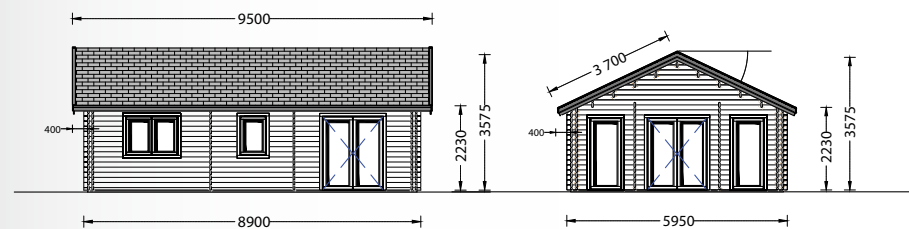

FACHADA NORTE

FACHADA LESTE

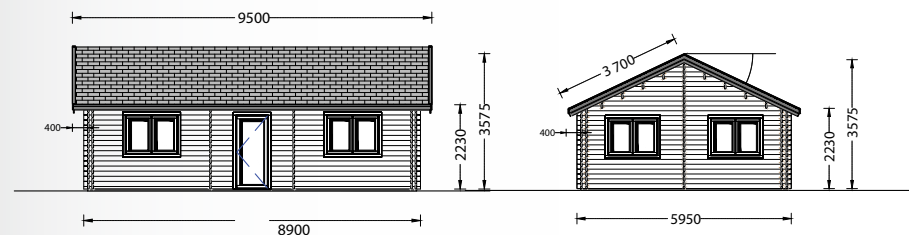

FACHADA SUL

FACHADA OESTE

Casita TESSA



Elegância Em forma de L

CHAVE NA MÃO 140 702,00€
 AUTÓ SUSTENTAVEL 155 404,00 €
 TAMANHOS DISPONIVEIS:
 150 m².

Quando o design moderno é combinado com o classico, emerge a beleza e elegância da nossa excepcional casa de madeira TESSA. Com a sua confortável distribuição e estética em forma de L, inúmeras salas multi-funcionais, um grande alpendre e duas casas de banho, esta casa é uma verdadeira joia para quem procura uma casa elegante ou um espaço de férias para a família. Temos o prazer de lhe apresentar este modelo que com certeza transformará a sua experiência residencial ou de lazer em algo completamente novo.

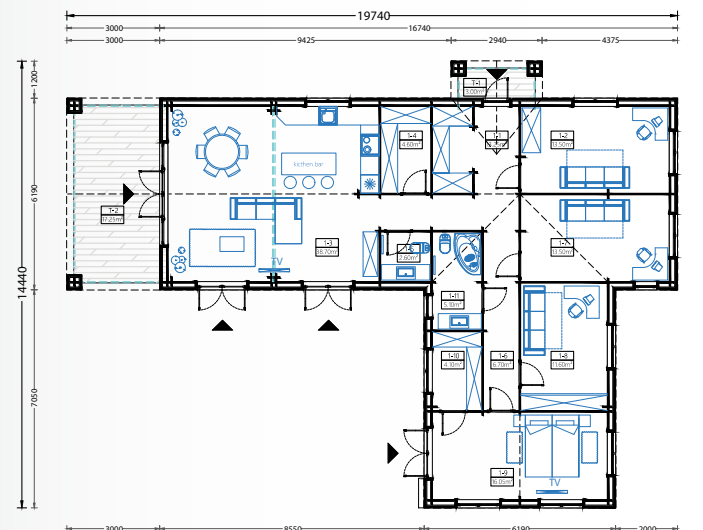

PLANTA BAIXA

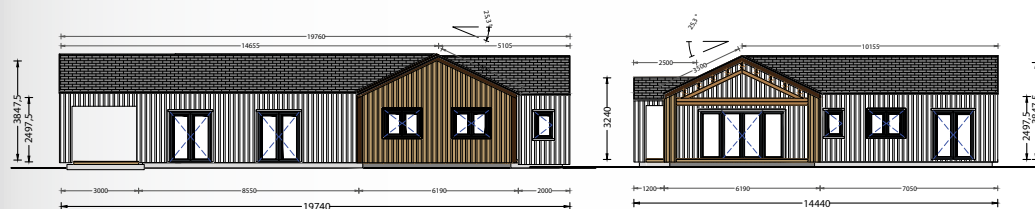

FACHADA NORTE

FACHADA LESTE

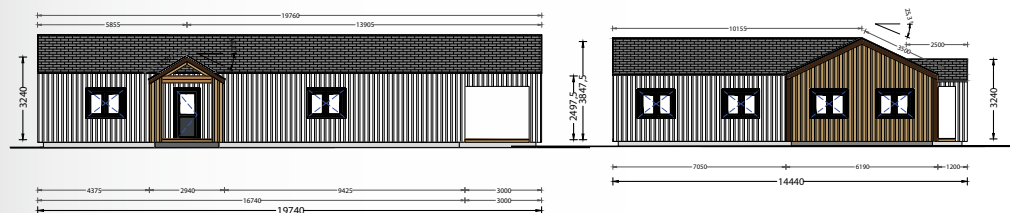

FACHADA SUL

FACHADA OESTE

Casita "em U"



Premium em U

CHAVE NA MÃO 118 300,22 €
AUTO SUSTENTÁVEL 128 432,44 €
TAMANHOS DISPONÍVEIS:
140.00 m² + 20m² terraço coberto.

Descubra o nosso modelo em U, a melhor solução para habitação familiar um t3 espaçoso e uma área de implantação de 160 m² o formato oferece uma grande eficiência económica. Trê quartos, área de estar e jantar e cozinha independente. Destaque para a privacidade e a tipologia que separa a parte social da privada. Boas áreas bastante luz natural e uma área de patio que faz a diferença no verão. A estética moderna deste modelo e tipologia faz desta casa um habitação eficiente, ideal para viver.



PLANTA BAIXA



FACHADA NORTE



FACHADA LESTE



FACHADA SUL



FACHADA OESTE

CasitaUZES



Classica e espaçosa

A PARTIR DE 67 996,08€
 AUTÓ SUSTENTAVEL 77992,16 €
 TAMANHOS DISPONIVEIS:
 73.50 m².

A charmosa casa de madeira UZES é a uma escolha certa para quem procura uma casa em estilo clássico com muito espaço para acomodar confortavelmente todos os membros da família e receber os convidados mantendo a privacidade de todos. Sinta a beleza e qualidade da madeira natural em todo o ambiente enquanto desfruta de uma espaçosa e acolhedora residência de madeira. Para maior comodidade, também temos disponível uma versão isolada deste mesmo modelo. Não perca a oportunidade de desfrutar da vida ao máximo numa casa de madeira que combina o charme do estilo clássico com a funcionalidade moderna. Venha

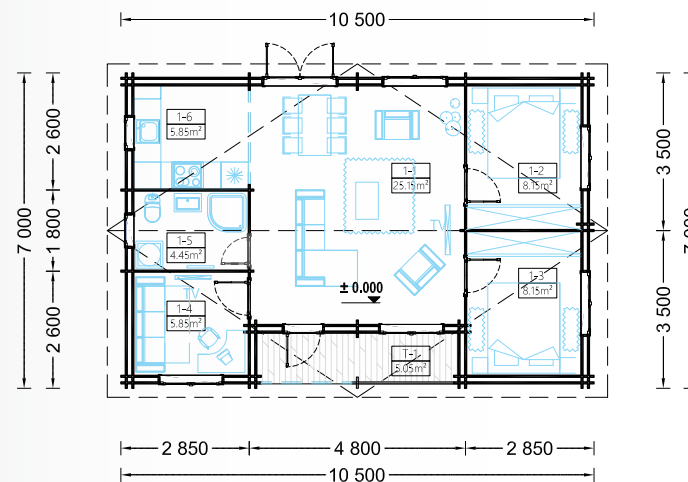

PLANTA BAIXA

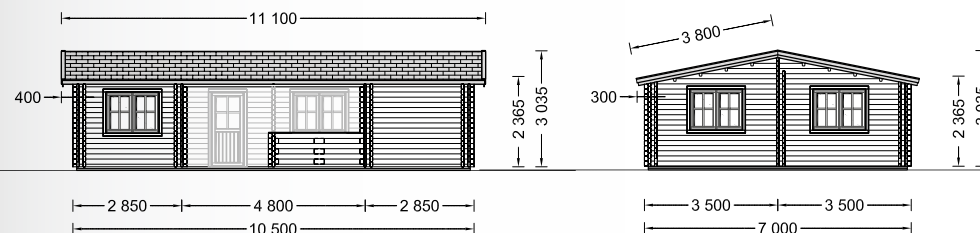

FACHADA NORTE

FACHADA LESTE

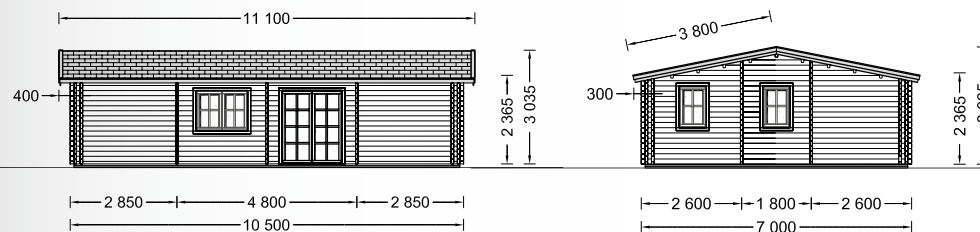

FACHADA SUL

FACHADA OESTE

Casita HOLLAND



Rustica e Funcional

CHAVE NA MÃO 96 015,84€
 AUTÓ SUSTENTAVEL 106 831,68 €
 TAMANHOS DISPONIVEIS:
 113 m².

Descubra a casa de madeira HOLLAND, um sucesso em todo o país devido à sua excepcional funcionalidade. Um Duplex de estilo arquitetónico esteticamente agradável que traz um toque mais contemporâneo aos nossos modelos clássicos, esta casa é ideal para os que apreciam o estilo rustico . Com dois andares convenientemente distribuídos, aproveite o amplo espaço que a HOLLAND proporciona.

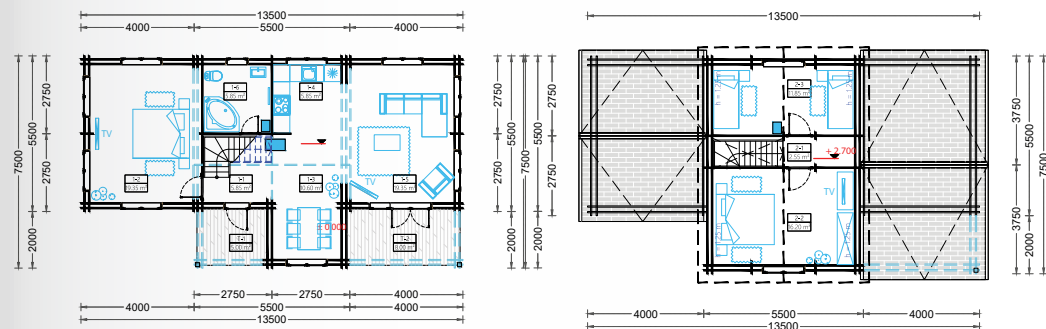

PLANTA BAIXA

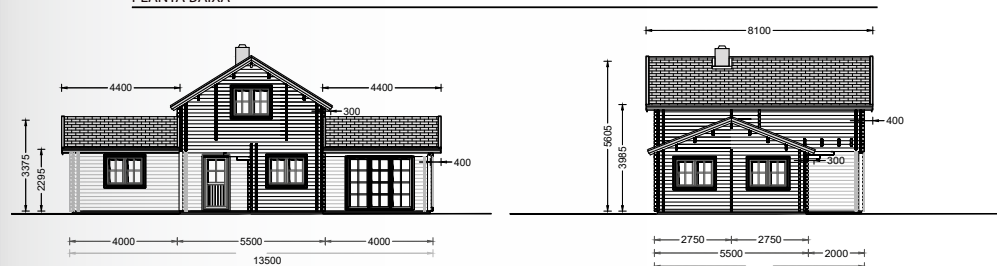

FACHADA NORTE

FACHADA LESTE

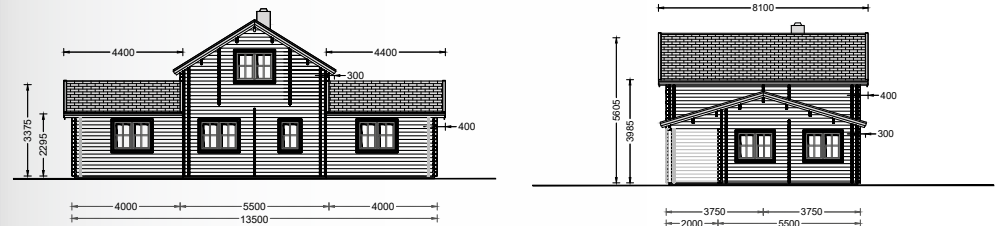

FACHADA SUL

FACHADA OESTE

Casita HYMER



Abrace a Serenidade

CHAVE NA MÃO 42 084,65€
 AUTO SUSTENTAVEL 52 169,30€
 TAMANHOS DISPONIVEIS:
 43.65 m² + 10 m² terraço coberto.

Quer esteja à procura de um local para férias em família ou de um espaço descontraído para viver mais perto da natureza, a nossa casa de madeira HYMER é uma excelente escolha. Com um espaçoso alpendre de 10 m², pode desfrutar de momentos maravilhosos ao ar livre, independentemente das condições climáticas. O alpendre bonito e amplo da casa torna-se uma extensão do interior, proporcionando espaço extra para relaxar e passar tempo com a família. Além disso, disponibilizamos também uma versão isolada deste modelo para maior conforto e conveniência.

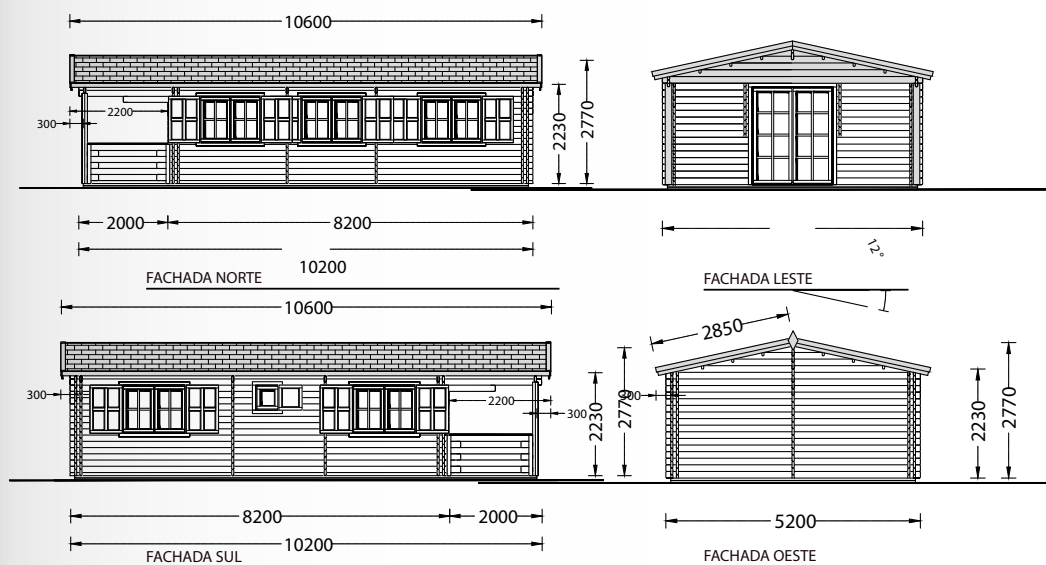
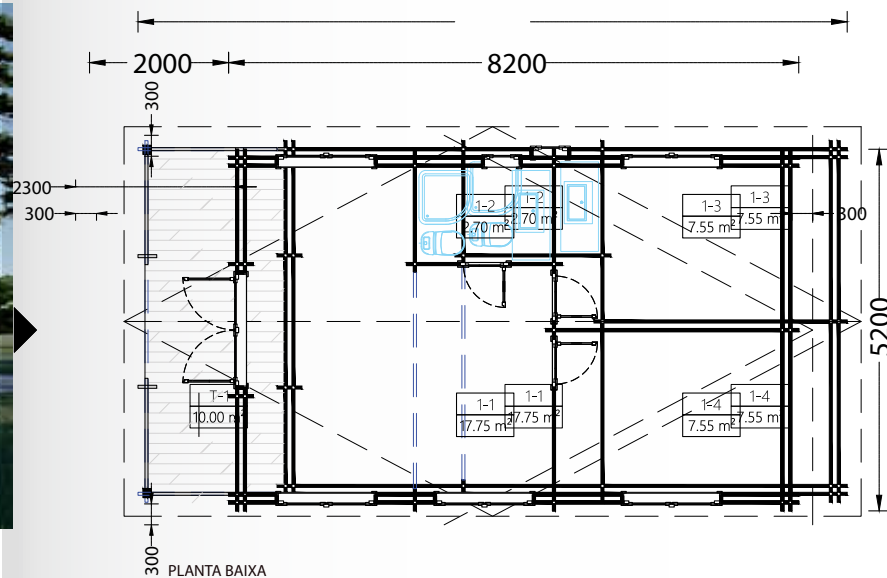

Casita PAULA



Transformando Espaços em sintonia com a Natureza

CHAVE NA MÃO 85 232,31€
AUTO SUSTENTAVEL 96 464,62 €
TAMANHOS DISPONIVEIS:
80m² + 30 m² terraço DECK.

Se procura um refúgio tranquilo e acolhedor para trabalhar, explorar os seus hobbies, descontrair com amigos ou simplesmente desfrutar da vida no seu jardim, o nosso moderno estúdio de jardim PAULA é a escolha ideal. Combinando harmoniosamente espaços interiores e exteriores, este espaço cuidadosamente concebido oferece um amplo espaço para repousar confortavelmente, independentemente das condições climáticas ou preferências pessoais.

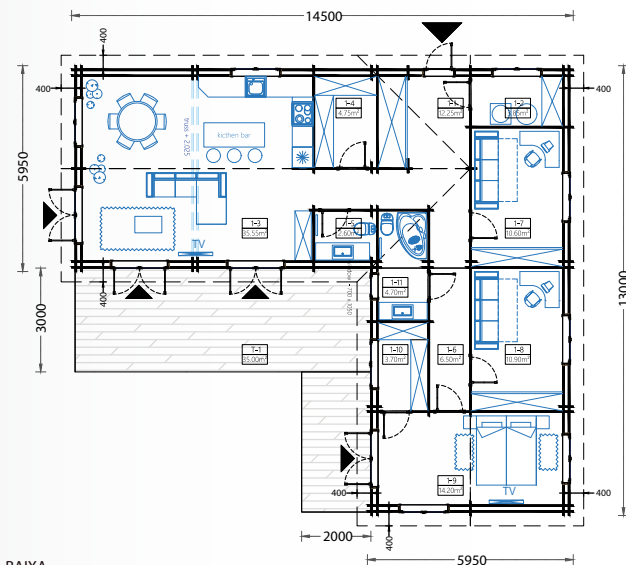

PLANTA BAIXA

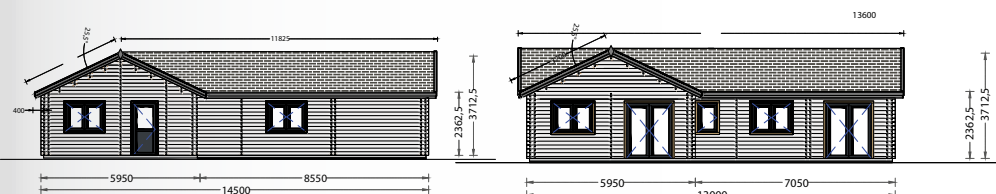

FACHADA NORTE

FACHADA LESTE

FACHADA SUL

FACHADA OESTE

Casita ANNA



Transformando Espaços em Harmonia

CHAVE NA MÃO 29 805,00€
 AUTO SUSTENTAVEL 40 910,00 €
 TAMANHOS DISPONIVEIS:
 20 m² + 16 m² terraço.

Se procura um refúgio tranquilo e acolhedor para trabalhar, explorar os seus hobbies, descontrair com amigos ou simplesmente desfrutar da vida no seu jardim, o nosso moderno estúdio de jardim ANNA com um moderno Telhado Preto é a escolha ideal. Combinando harmoniosamente espaços interiores e exteriores, este espaço cuidadosamente concebido oferece um amplo espaço para repousar confortavelmente, independentemente das condições climáticas ou preferências pessoais.

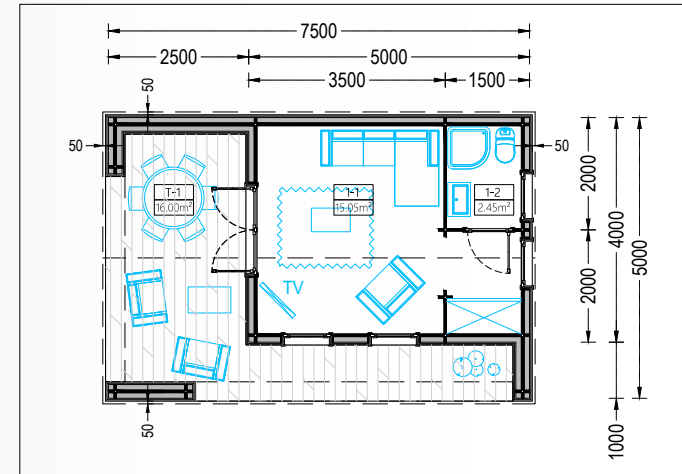

PLANTA BAIXA

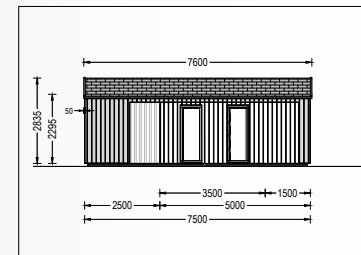

FACHADA NORTE

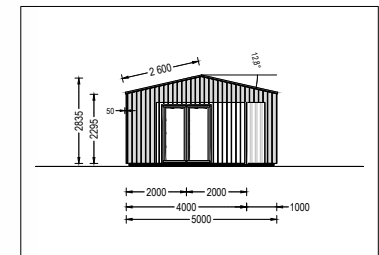

FACHADA LESTE

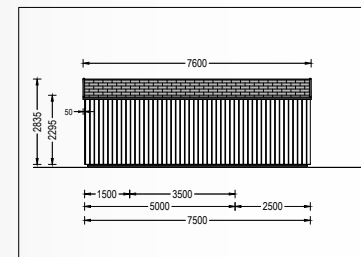

FACHADA SUL

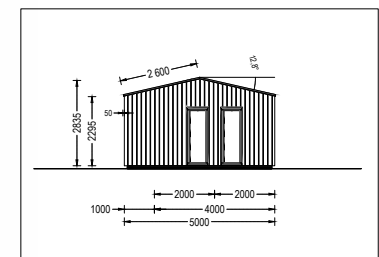

FACHADA OESTE

Casitas AGNES



Conforto e Simplicidade

CHAVE NA MÃO 63 805,00€
 AUTO SUSTENTAVEL 74 910,00 €
 TAMANHOS DISPONIVEIS:
 74.40 m² + 30 m² terraço.

Descubra a casa de madeira AGNES, moderna e espaçosa, com 3 quartos projetados para aproveitar a luz natural e a paisagem circundante. Quatro grandes portas de vidro duplo na parte traseira proporcionam fácil acesso a um lindo terraço de 30 m² a partir de qualquer cômodo. Ideal para famílias de 4 ou mais pessoas, a AGNES oferece espaço privado suficiente para todos. A sala de estar central é o destaque, permitindo cozinhar, relaxar, jantar e conversar com a família.

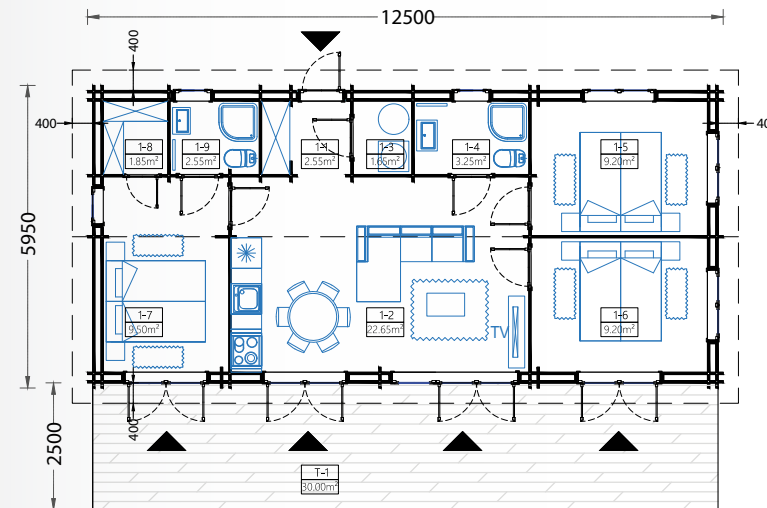

PLANTA BAIXA

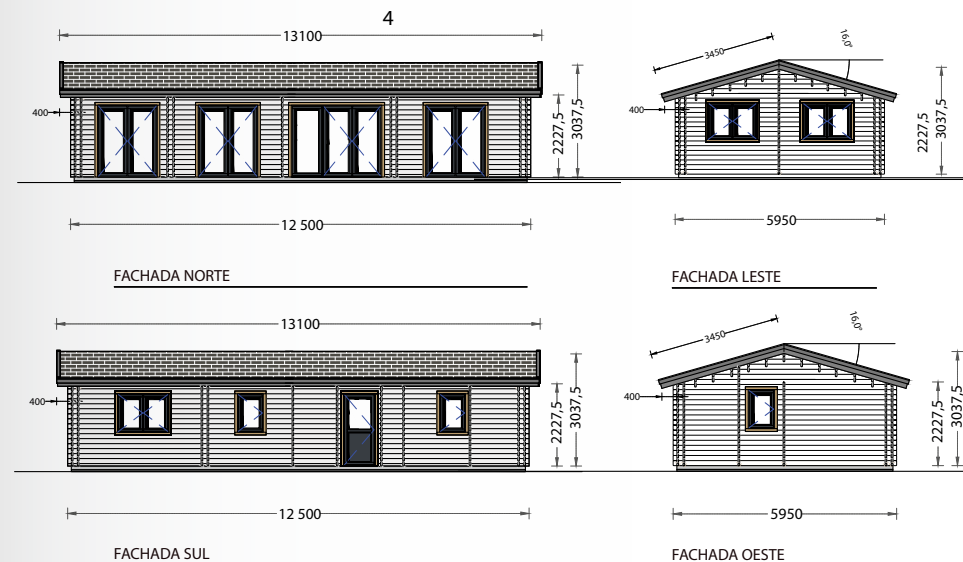

Casita VERA



PREMIUM Para toda a família

CHAVE NA MÃO 205 700 €
 AUTO SUSTENTAVEL 225 000 €
 TAMANHOS DISPONÍVEIS:
 242.2 m² + 13.5 m² terraço coberto.

A nossa charmosa casa de madeira VERA é a escolha certa para quem procura uma casa em estilo clássico com muito espaço para acomodar confortavelmente todos os membros da família e receber os convidados mantendo a privacidade de todos. Sinta a beleza e qualidade da madeira natural em todo o ambiente enquanto desfruta de uma espaçosa e acolhedora residência de madeira. Para maior comodidade, também temos disponível uma versão isolada deste mesmo modelo. Não perca a oportunidade de desfrutar da vida ao máximo numa casa de madeira que combina o charme do estilo clássico com a funcionalidade moderna.

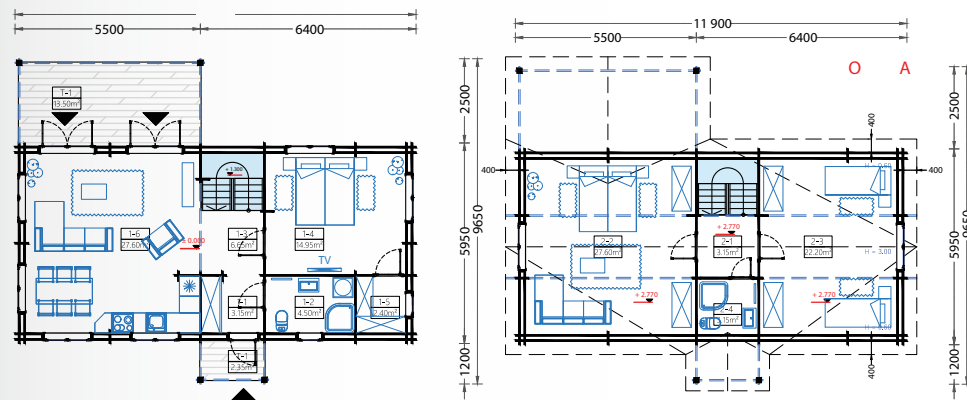

PLANTA BAIXA

PLANTA 1º ANDAR

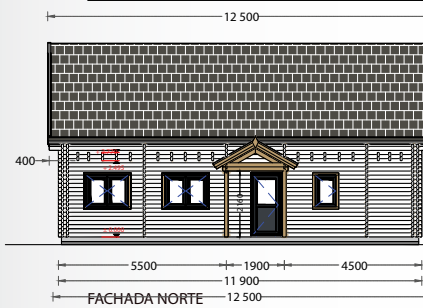

FACHADA NORTE

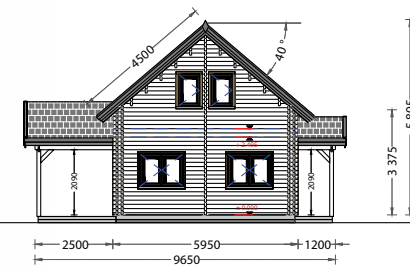

FACHADA LESTE

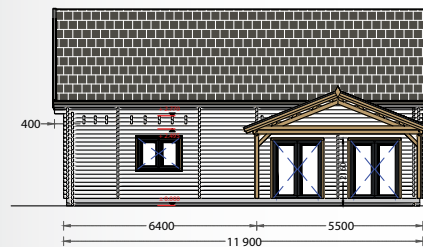

FACHADA SUL

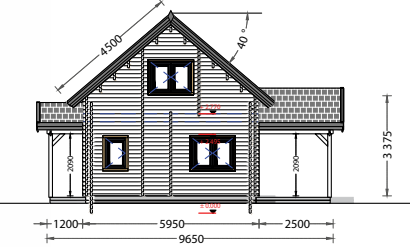

FACHADA OESTE

Casita ZOE



Imaginando o futuro

CHAVE NA MÃO 97 750,31€
 AUTO SUSTENTAVEL 111 196,62€
 TAMANHOS DISPONIVEIS:
 115 m².

Descubra a essência do viver moderno com a nossa casa em madeira ZOE. Com três quartos, ela combina harmoniosamente a estética requintada da madeira com uma disposição interna prática e conveniente. Essa residência espaçosa garante máxima privacidade para cada morador. A fachada cativante da casa é envolvida por uma série de janelas e portas do chão ao teto, transformando essa maravilha arquitetônica em uma atração à parte — uma escolha ideal para quem busca um refúgio familiar acolhedor e contemporâneo.



PLANTA BAIXA



FACHADA NORTE



FACHADA SUL



FACHADA LESTE



FACHADA OESTE

Casita ÁGATA



Conforto e Economia

CHAVE NA MÃO 31 250,22 €
 AUTO SUSTENTAVEL 41 255,44 €
 TAMANHOS DISPONIVEIS:
 20.00 m² + 16 m² terraço coberto.

Descubra a casa de madeira ÁGATA, um refúgio acolhedor para trabalhar, relaxar e aproveitar. Com um mezanino de 12 m², esta casa oferece eficiência no uso do espaço. Dois quartos, área de estar e jantar de 14 m² com cozinha aberta. Destaque para o terraço coberto de 13 m², trazendo o exterior para dentro. Luz natural abundante e uma área de banho separada garantem conforto. A estética clássica e contemporânea se unem nesta casa eficiente, ideal para viver, relaxar e aproveitar a vida familiar.

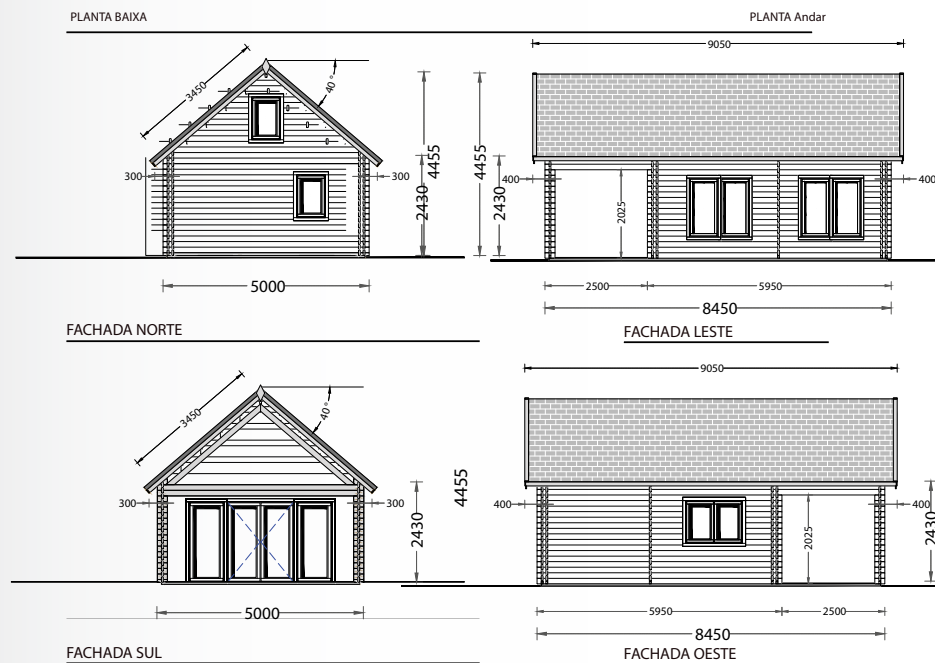
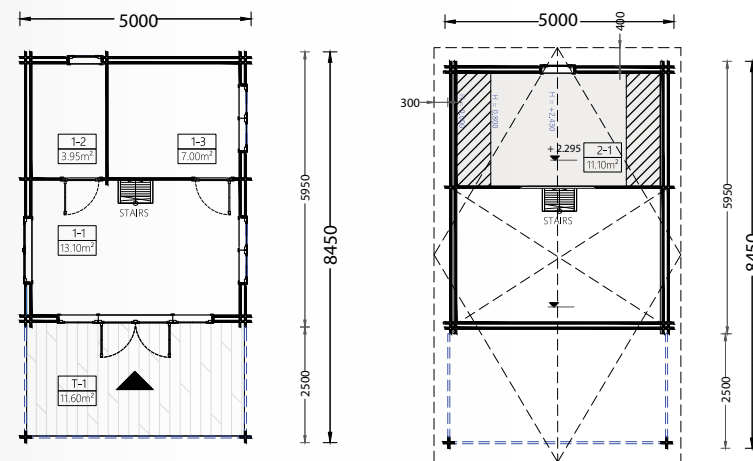

Casita KAYA



Conforto e Espaço

CHAVE NA MÃO 71 400,22 €
AUTO SUSTENTAVEL 81 355,44 €
TAMANHOS DISPONIVEIS:
85.00 m² + 17 m² terraço aberto.

Descubra a casa de madeira Kaya, uma habitação moderna que responde às exigências de hoje. Com um terraço de 12 m², esta casa oferece eficiência no uso do espaço. Dois quartos, área de estar e jantar espaçosa com cozinha aberta. Destaque para o telhado nivelado, trazendo o seu estilo contemporâneo. Luz natural abundante e uma área de casas de banho separada garantem conforto. A estética clássica e contemporânea se unem nesta casa eficiente, ideal para viver, relaxar e aproveitar a vida familiar.



RÉS DE CHÃO

MEZANINO

PLANTA BAIXA



12040

FACHADA NORTE



7090

FACHADA LESTE



12040

FACHADA SUL



7090

FACHADA OESTE



PORTEFOLIO CASITAS

CASITA Sustentável

+351 961 585 884 

comercial@casitas.pt 

www.casitas.pt 

Braga- PT 







PORTEFOLIO CASITAS

DUPLEX Sustentável

+351 961 585 884 

comercial@casitas.pt 

www.casitas.pt 

Braga- PT 







PORTEFOLIO CASITAS

GARAGEM Sustentável

+351 961 585 884 

comercial@casitas.pt 

www.casitas.pt 

Braga- PT 







PORTEFOLIO CASITAS

Habitação Sustentável

+351 961 585 884 

comercial@casitas.pt 

www.casitas.pt 

Braga- PT 





PORTEFOLIO CASITAS





PORTEFOLIO CASITAS





PORTEFOLIO CASITAS





PORTEFOLIO CASITAS

